

HYTORC GRIP-TIGHT NUT RASKAAN KALUSTON PYÖRÄNMUTTERI

HYTORC Grip-Tight Nut on edistyksellinen ja työturvallinen kiinnitysratkaisu raskaan liikenteen ja muun kuljetuskaluston rengastöihin.

Uuden innovatiivisen kiinnitysratkaisun avulla kaikki raskaan liikenteen renkaanvaihtotyöt voidaan suorittaa jatkossa ilman ylimääräisten sivuttaisvoimien, tuntemattomien kitkavaikutusten tai niistä johtuvien epätarkkuuksien pelkoa. Erillisellä Grip-Tight Driver -voimahylsällä käytettävä, HYTORCin akku- ja paineilmatoimisten suurmomenttivääntimien kanssa yhteensopiva kiinnitysratkaisu koostuu kahdesta osasta – itse mutterista ja siihen integroidusta aluslevyratkaisusta – jotka yhdessä mahdollistavat äärimmäisen tarkan ja tiiviin kiristysliitoksen.

- Lisää merkittävästi raskaan liikenteen renkaanvaihtotöiden tehokkuutta, laatua ja turvallisuutta
- M22X1.5-hienokierre
- Aluslevyn profiili mahdollistaa kiristämisen ilman ylimääräisiä sivuttaisvoimia
- Vastavoimavapaan työskentelyn mahdollistava voimahyls on yhteensopiva HYTORCin akku- ja paineilmoivääntimien kanssa
- Pyöränmuttereita voidaan käyttää myös tavallisilla iskevilla mutteripyssyillä tai muilla momenttivääntimillä - tällöin vastavoimavapaa työskentely ei ole kuitenkaan mahdollista
- **Standardikokoisen mutterin mitat:** avainväli 33 mm, korkeus 27 mm, aluslevyn halkaisija 47 mm

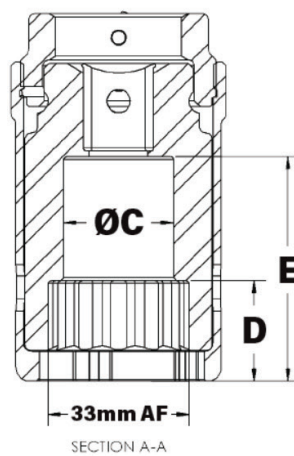
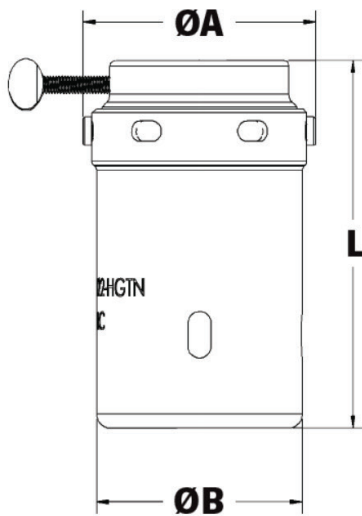

VOIMAHYLSYN MITAT

Tuotekoodi	ØA mm	ØB mm	ØC mm	L mm	D mm	E mm	Vääntö	Paino kg
DZAK-HGTN-M22	63	56	30	100	27	61	19	1,17